

CITROËN ^ CX

Mes Citroën CX

Parce que ...

Parce que la sécurité est une nécessité chaque jour plus impérieuse, Citroën a conçu la CX à partir d'une nouvelle exigence, la sécurité globale. Une sécurité faite de qualités routières, de fiabilité, d'aménagements intérieurs.

Mes Citroën CX

Parce que le confort devient un besoin chaque jour plus affirmé, Citroën a conçu la CX à partir d'une nouvelle recherche, le bien-être. Un bien-être fait d'espace, de détente, de silence.

Parce que la ligne d'une voiture doit

naître de sa fonction, Citroën a conçu la CX à partir d'une nouvelle esthétique: l'équilibre. Un équilibre fait d'aérodynamique, d'habitabilité, de compacité.

Parce qu'une voiture doit être la synthèse de qualités qui se conjuguent,

Citroën a créé la CX à partir d'une nouvelle conception. Cette conception lie indissociablement les techniques éprouvées, les innovations, les perfectionnements.

Parce que la CX dans ses diverses

versions en Berline et Break doit satisfaire le maximum d'utilisations, Citroën a conçu une gamme de moteurs essence et Diesel que complète cette année un moteur à injection électronique à grandes performances.

Mes Citroën CX

CX Super

Pour rouler dans le calme, parcourir de longs trajets dans un confort paisible prendre le temps d'admirer des paysages au crépuscule, la CX SUPER vous offre l'agrément, la sécurité, la tenue de route exclusive des grandes Citroën.

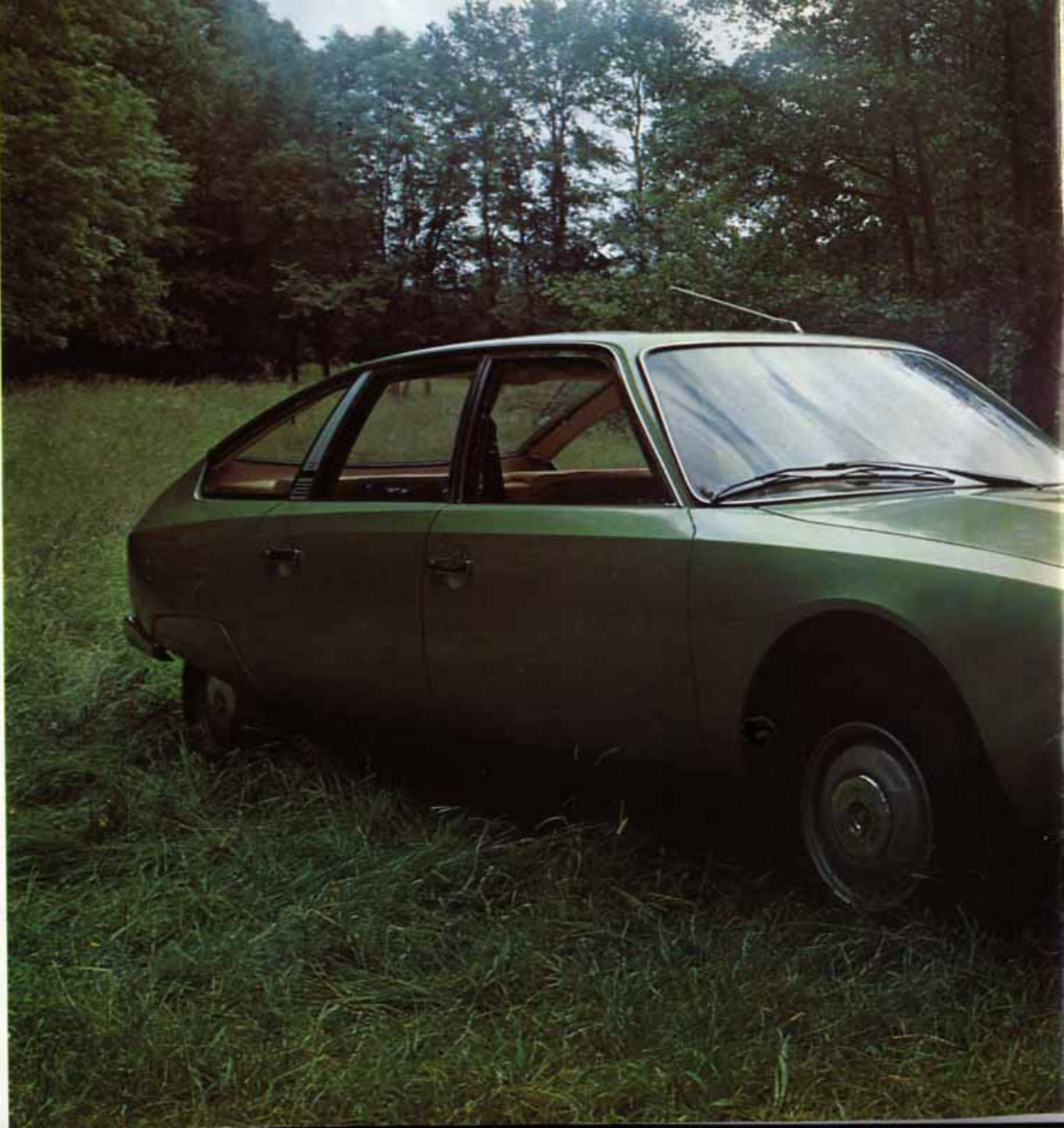

Mes Citroën CX



MPS Citroën CX

CX Pallas

Une étude parfaite de l'espace
offrant un confort rationnel.
Insonorisation et fauteuils profonds pour
une écoute parfaite de la stéréo. Sans
parler d'une multitude de détails tels que
lecteur de carte, serrure de contact
éclairée la nuit, vide-poches généreux

qui font de la CX PALLAS un merveilleux
salon roulant.



Mes Citroën CX



F-BXPU

HORNDOLW

Mes Ciroen CA

CXGTI

Puissance feutrée d'une mécanique de haute performance. Précision électronique du calculateur d'injection. Réflexes instantanés de la direction à rappel asservi. Sensation envoûtante des accélérations. La CX GTI franchit le kilomètre départ-arrêté en 31"9.

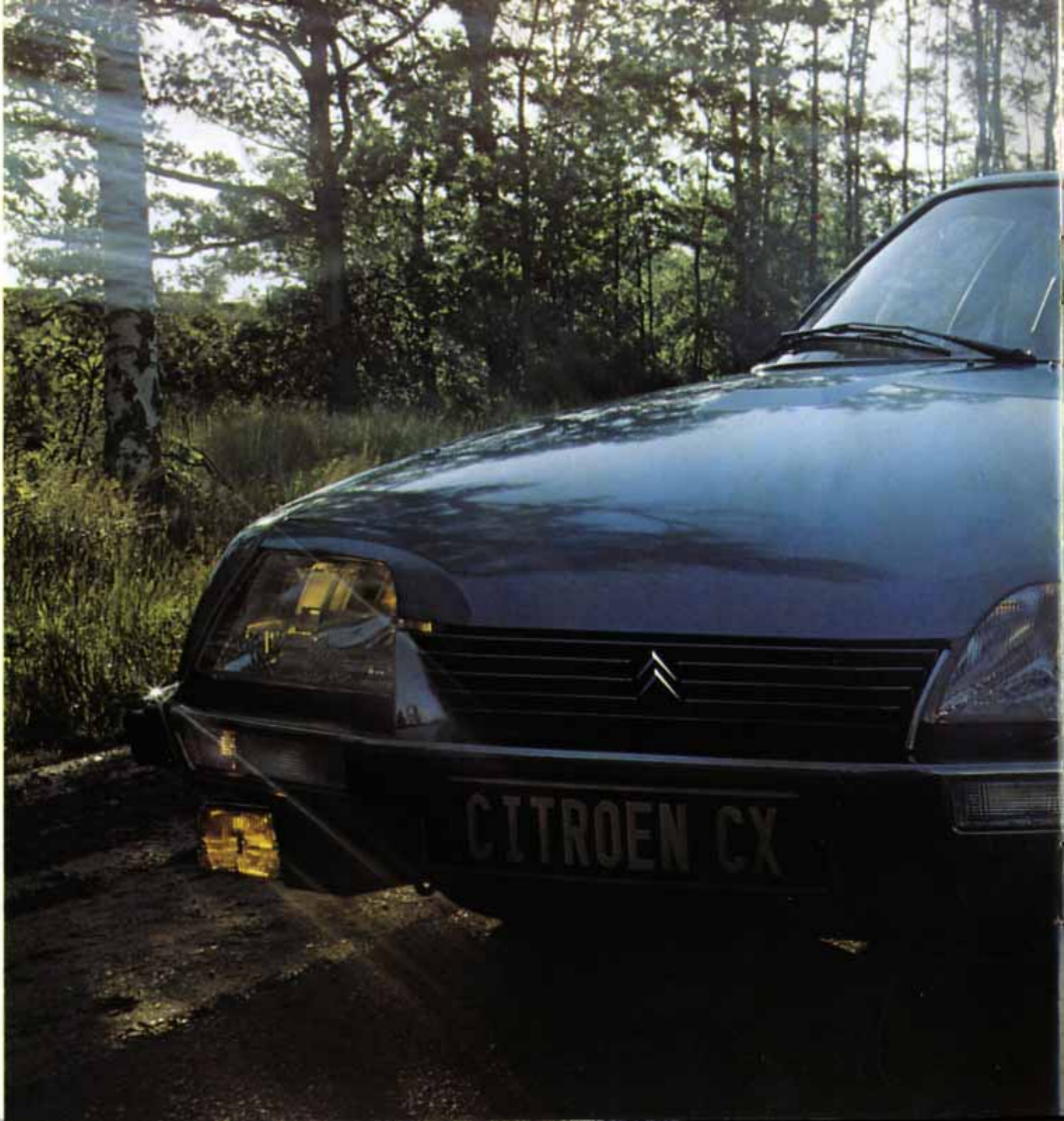

Mes Citroën CX



Mes Citroën CX

CX Prestige

Limousine de grande classe, parfaite à la main selon la tradition des grands carrossiers.

Plus longue de 25 cm que les autres CX, avec un toit rehaussé et un nouveau moteur à injection électronique, les voyages en CX Prestige prennent une autre dimension.

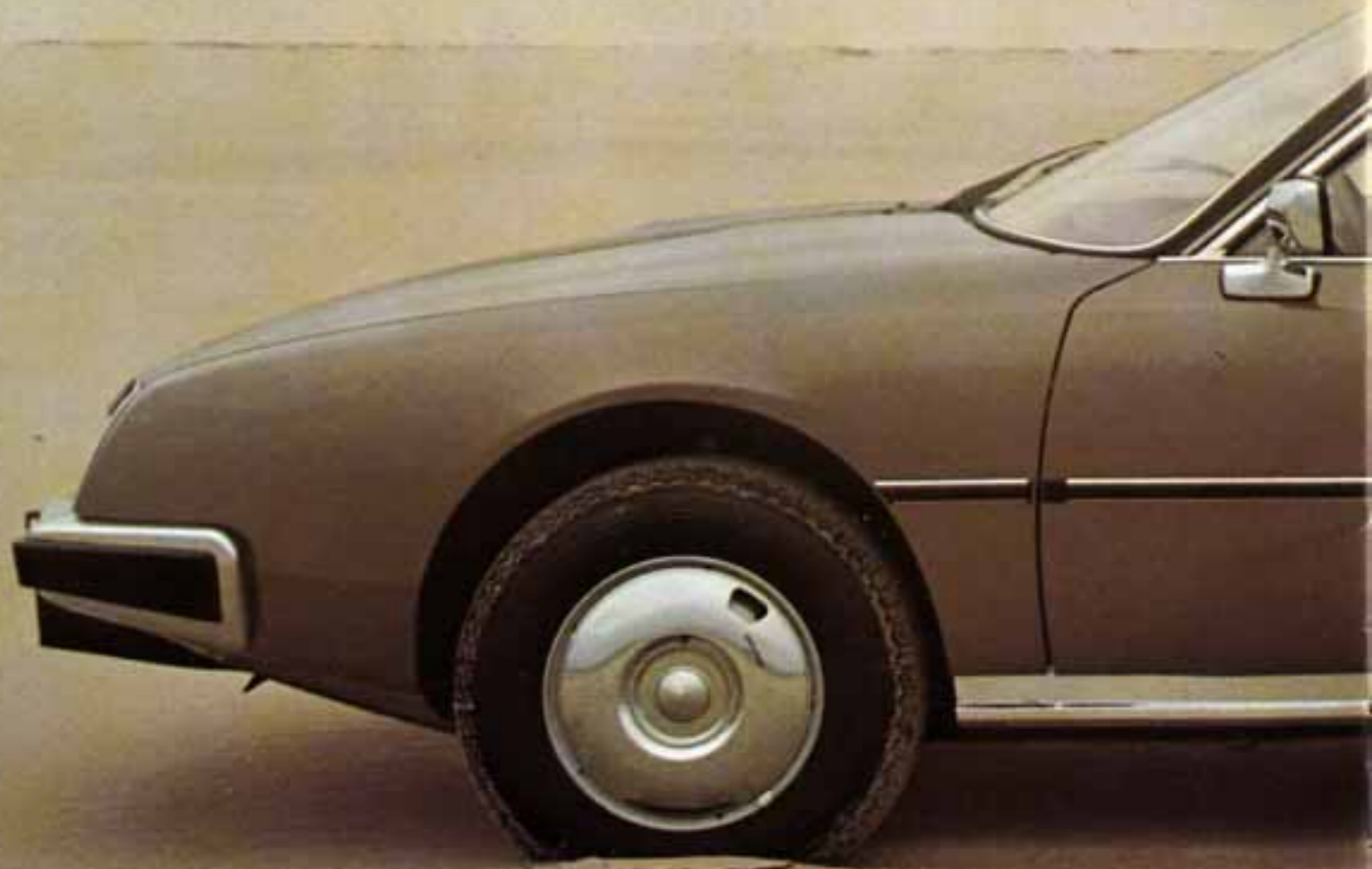

Mes Citroën CX



Volvo CX

Moteurs essence 2000 et 2400.

Ces deux moteurs sont transversaux, disposés en bouclier à l'avant des CX. De conception robuste et économique, ils sont équipés de chemises de cylindres humides et amovibles, d'un vilebrequin tournant dans 5 paliers, d'une culasse en alliage léger avec des chambres de combustion hémisphériques.

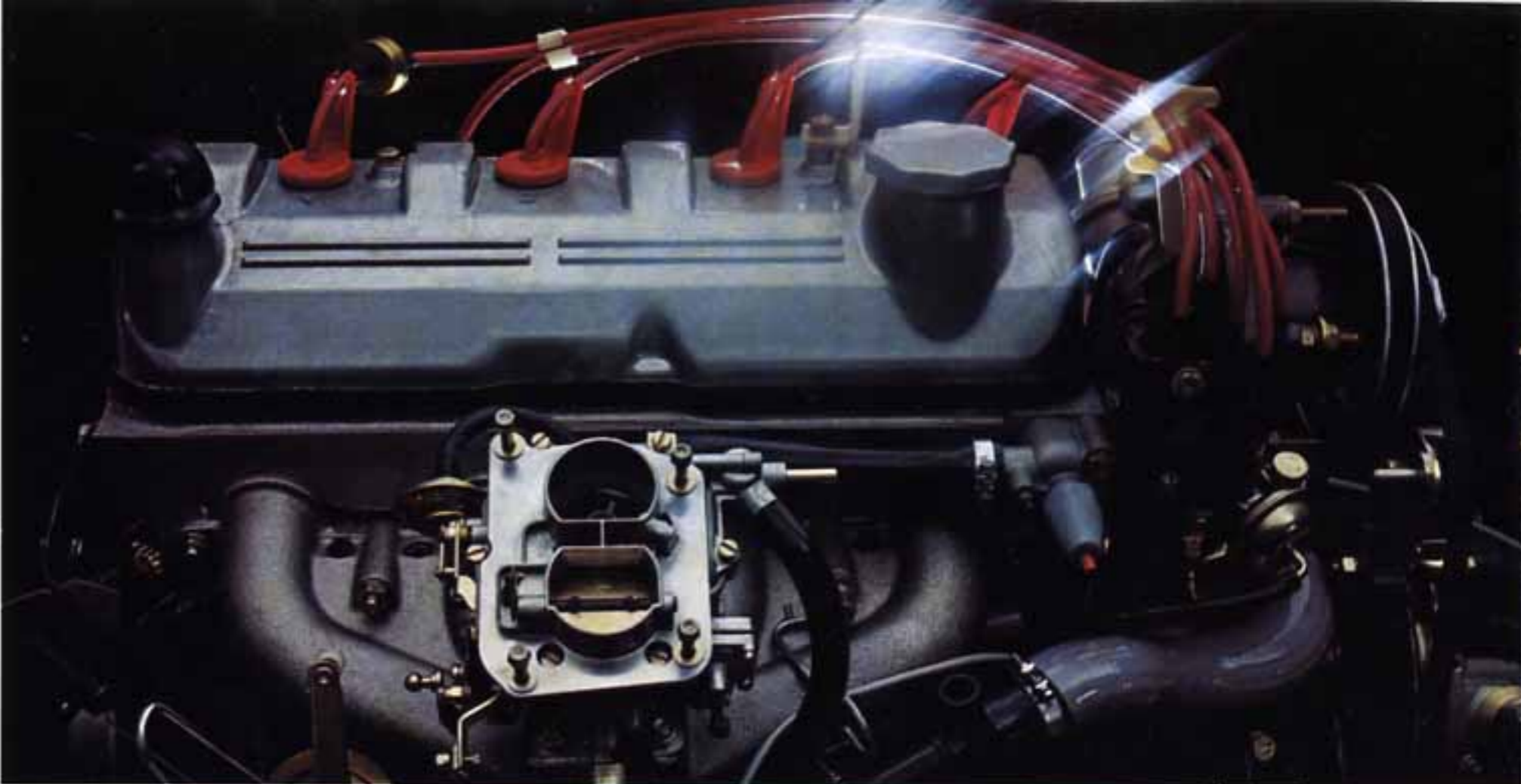

Moteur diesel.

Le moteur Diesel s'use moins, car il tourne moins vite, consomme moins que le moteur à essence.

La suppression d'éléments tels que: bougies, allumeur, vis platinées, bobine d'allumage, carburateur, simplifie son entretien.

Le principe de fonctionnement du moteur Diesel implique qu'il travaille avec un excès d'air. Conséquence directe: le moteur est naturellement moins polluant qu'un moteur à essence.

Le moteur Diesel Citroën satisfait largement aux normes les plus sévères en matière de pollution.

L'insonorisation du compartiment moteur est très étudiée et agrmente une conduite confortable et silencieuse.



Injection électronique.

"L'injection électronique" est un ensemble de dispositions concernant l'admission de l'air et de l'essence, son mélange et sa répartition. Un calculateur électronique reçoit les données sur la quantité d'air aspiré par le moteur, la température de l'eau, la vitesse du moteur ainsi que d'autres renseignements

qu'il exploite pour commander par impulsion électrique la cadence d'injection et sa durée dans chaque cylindre.

Ce dispositif simple et robuste offre une fiabilité maximale, améliore la puissance et le couple, permet le fonctionnement plus silencieux du

moteur, une plus grande souplesse d'utilisation et une diminution de la consommation spécifique.

Autre agrément de conduite: l'automatisation de la mise en marche du moteur à froid comme à chaud. Ce moteur est accouplé en série à une boîte mécanique à 5 vitesses + marche arrière.

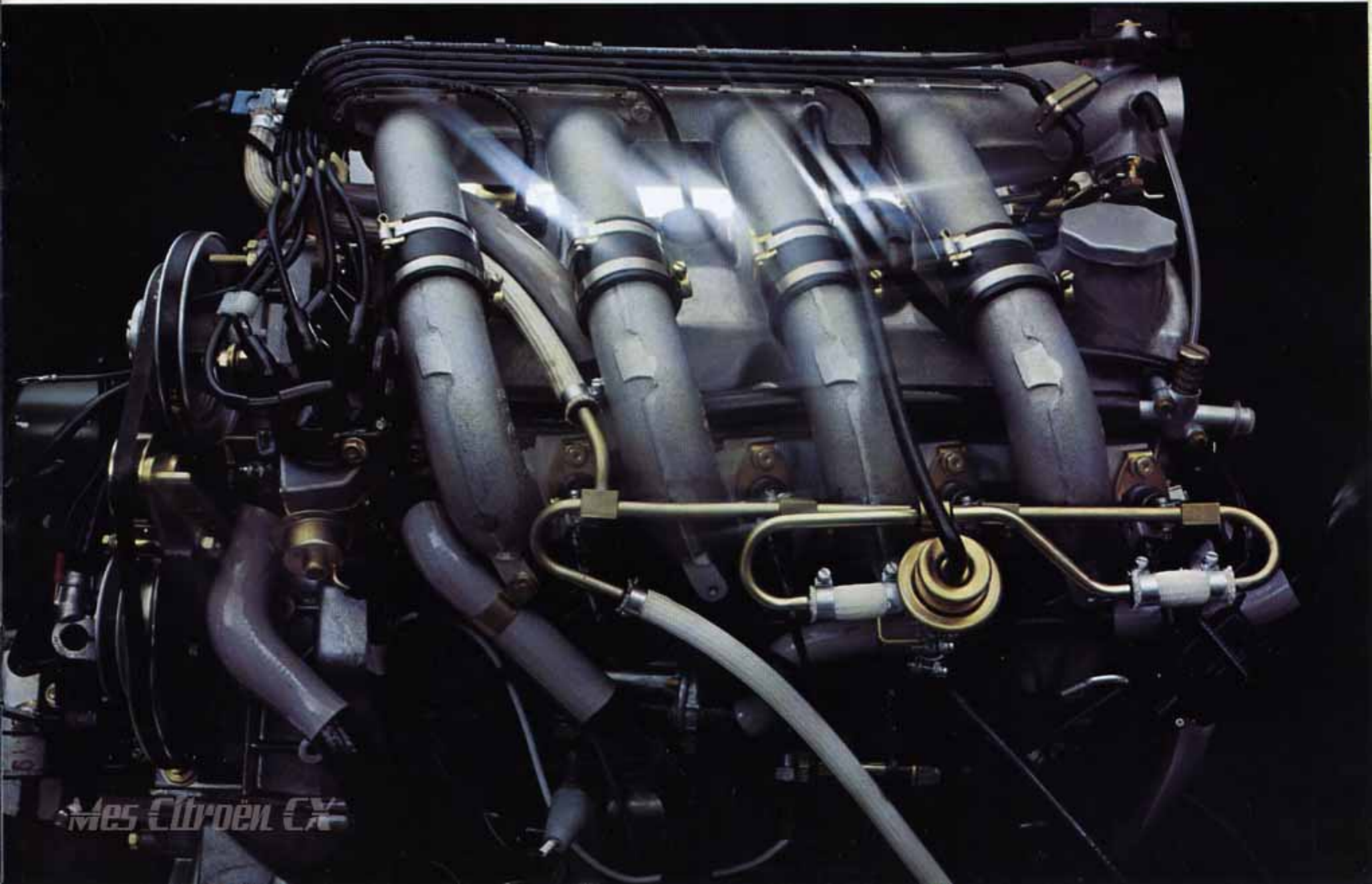



Confort Pallas

C'est le confort de conduite que l'on retrouve sur toutes les CX. Un tableau de bord original où toutes les commandes sont à portée de la main. C'est bien sûr le confort de l'équipement Super: lave-glace électrique, antenne radio avec deux haut-parleurs pour une écoute parfaite de la stéréo. C'est enfin le confort spécifique du détail qui donne aux voyages une autre dimension.

Appuis-tête aux places avant, moquette veloutée à poils longs, sièges cuir en option, plafonniers aux places arrières. La CX Pallas vous offre un luxe d'un raffinement digne des plus grands palaces.

Confort GTI

Etre bien calé dans son siège est important pour bien conduire et voyager agréablement. En GTI les sièges ont été dessinés pour donner la meilleure position de conduite, en laissant les gestes amples et précis. Les reins sont bien soutenus, les têtes aussi avec à l'avant comme à l'arrière des appuis-tête.

L'intérieur est racé: fauteuils en cuir noir et lin en option, volant monobranche DIRAVI, petit levier de vitesses avec chaussette, commande parfaitement en main.



La conduite.

La CX est l'héritière de l'avance technique incontestée de Citroën en matière de sécurité "active": tenue de route, direction, suspension, freinage.

Traction avant à 4 roues indépendantes munies chacune de la célèbre sphère amortisseur qui a démontré sur des millions de véhicules l'efficacité de

la suspension hydropneumatique, la CX fait preuve à tout moment d'une tenue de route exemplaire que les inégalités du sol, les variations d'adhérence ne prennent jamais en défaut.

La direction à crémaillère est douce, précise, stable. Elle peut être équipée en série sur certains modèles

d'un système exclusif d'assistance à rappel asservi: la DIRAVI.

La hauteur au-dessus du sol est constante quelle que soit la charge que la CX ait à supporter, grâce à la correction d'assiette automatique. Que le conducteur soit seul, qu'il y ait 4 passagers, la CX garde un comporte-



ment et une sécurité identiques (1).

La commande à haute pression hydraulique, la faible course de la pédale, les 4 freins assistés à disque, les deux circuits indépendants, la ventilation des disques avant, les limiteurs qui dosent l'effort en fonction de la charge, constituent un

dispositif de freinage rapide, progressif, sûr.

Les disques avant sont ventilés dans leur épaisseur, et bénéficient d'un apport d'air froid, prélevé à l'avant de la voiture (2).

Plus la vitesse augmente, plus le refroidissement augmente, et le freinage présente à tout moment sa pleine

efficacité.

La traction avant, symbole même de l'avance technique de Citroën qui le premier fit la preuve de la supériorité de cette conception, augmente l'adhérence du véhicule, lui donne plus de stabilité, en toutes circonstances (3).

La précision de la direction de

chaque CX est sévèrement contrôlée sur un banc de dérive, qui permet de vérifier l'absence de tout écart par rapport à une trajectoire idéale.

1



2

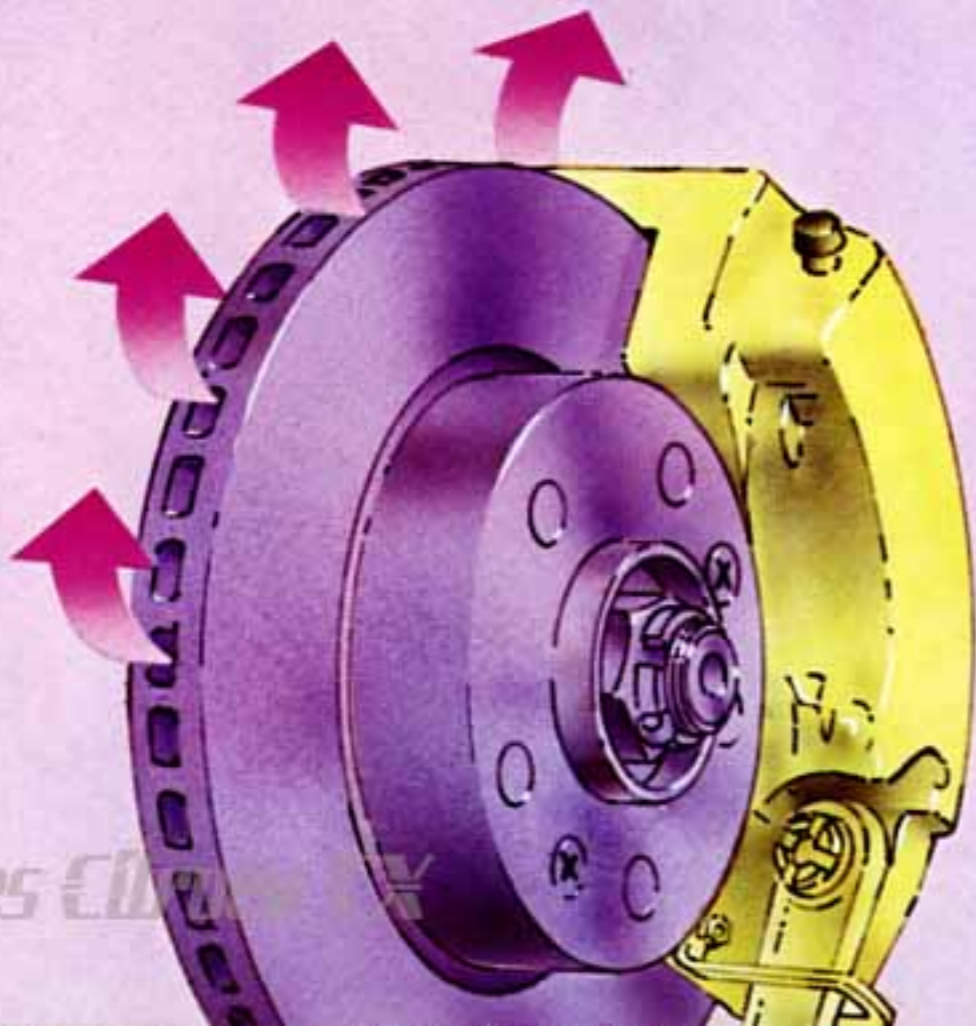

3

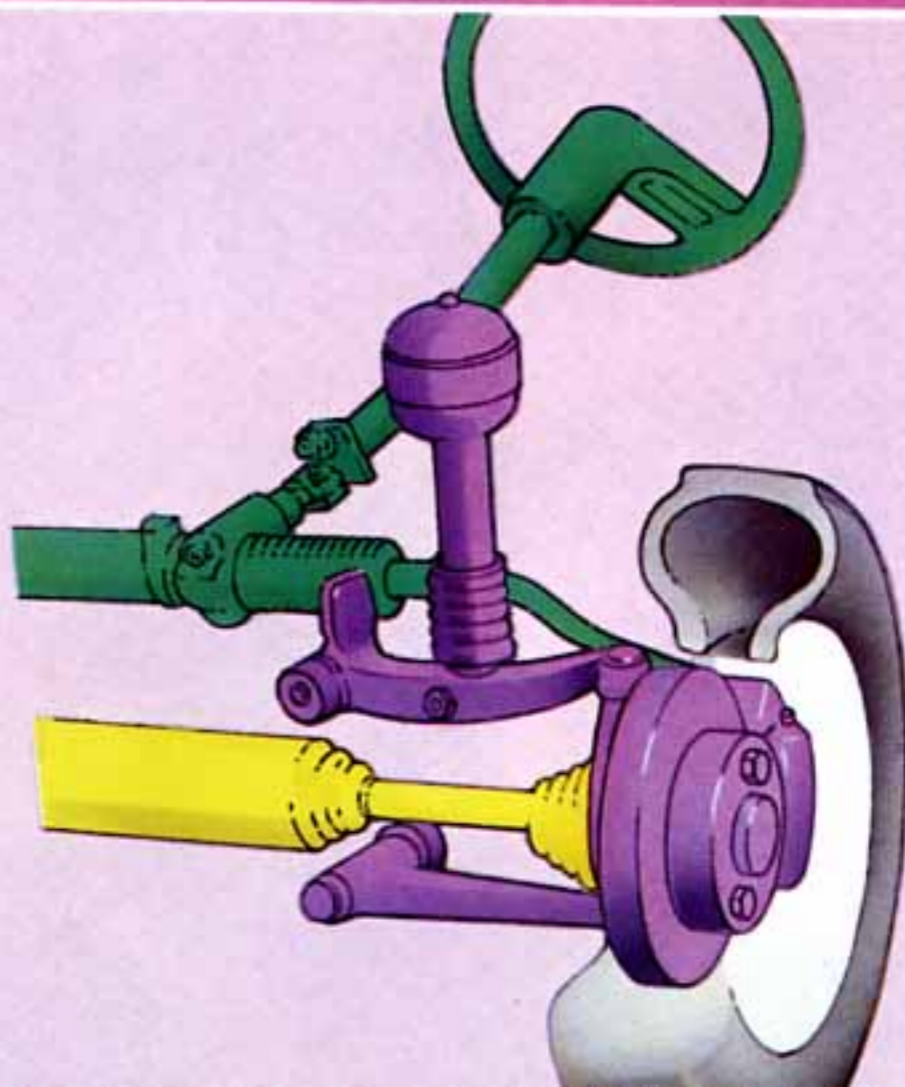

Protection des passagers.

De la conception de son architecture au plus infime détail d'aménagement intérieur, tous les éléments de la CX ont été étudiés, choisis, comme autant de mesures de protection des passagers, complétant par une sécurité "passive" la sécurité "active".

La coque en tôle d'acier est conçue de telle sorte qu'elle est capable d'absorber par déformations à l'avant et à l'arrière le maximum d'énergie de choc, préservant les occupants situés dans l'habitacle central rigide.

L'aménagement intérieur est exempt de toute saillie agressive. Les formes, les matériaux de la planche de bord, de la boîte à gants, du volant résultent d'une étude minutieuse. Les leviers de commande des portes sont intégrés dans les panneaux.

L'Association française de la Presse automobile a décerné à la CX le prix de la Sécurité.

La structure de la CX comporte des zones dites de déformation. Leur rôle, en cas de choc, est d'absorber un maximum d'énergie, de canaliser l'éventuelle déformation pour en protéger l'habitacle (1).

La forme des portières épouse la forme du coude et de la hanche. Ce détail est révélateur de la complexité des études qui ont présidé à la conception de la CX, véhicule de sécurité globale (2).

Le champ de vision offert au conducteur est remarquable par l'importance de la surface vitrée et la quasi-absence d'angles morts. Meilleure est la visibilité, plus grande est la sécurité (3).



1

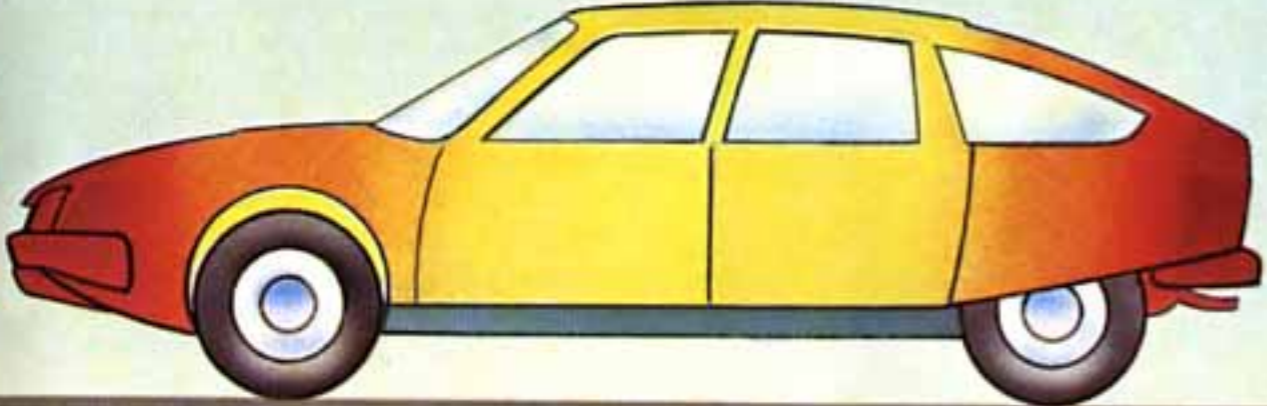

2

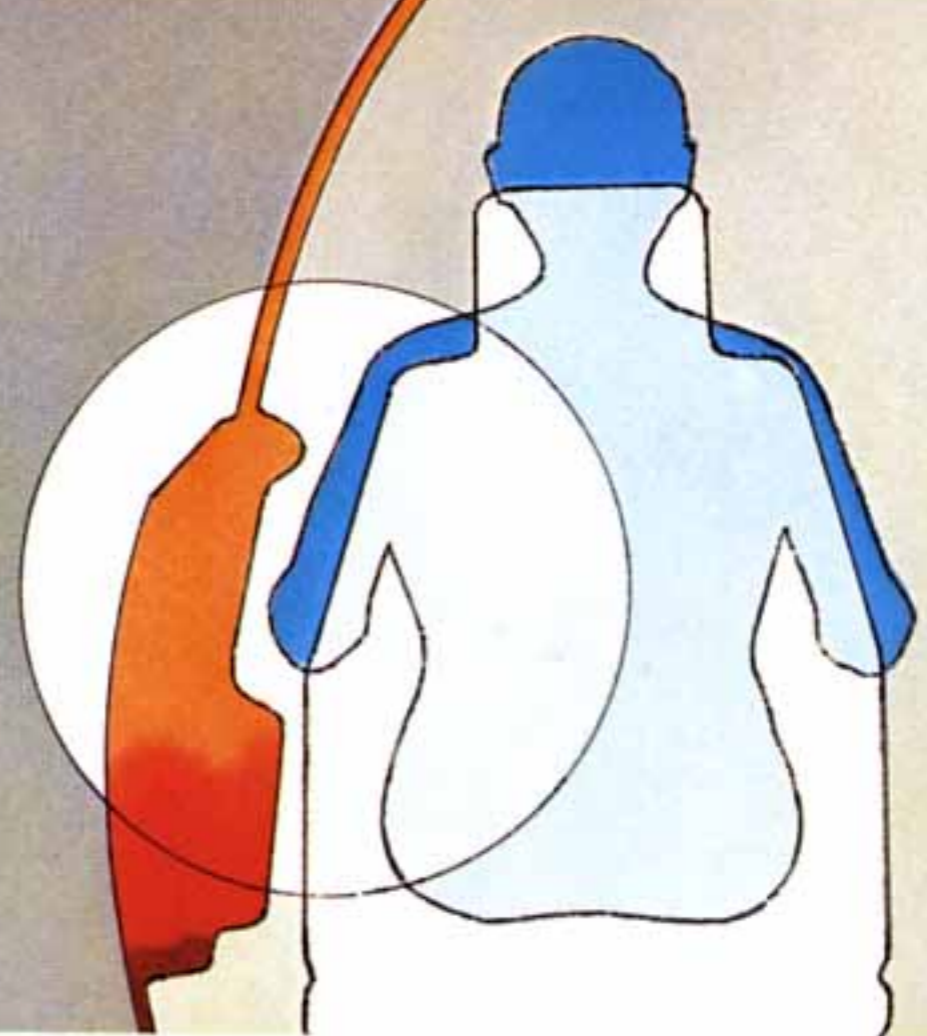

3

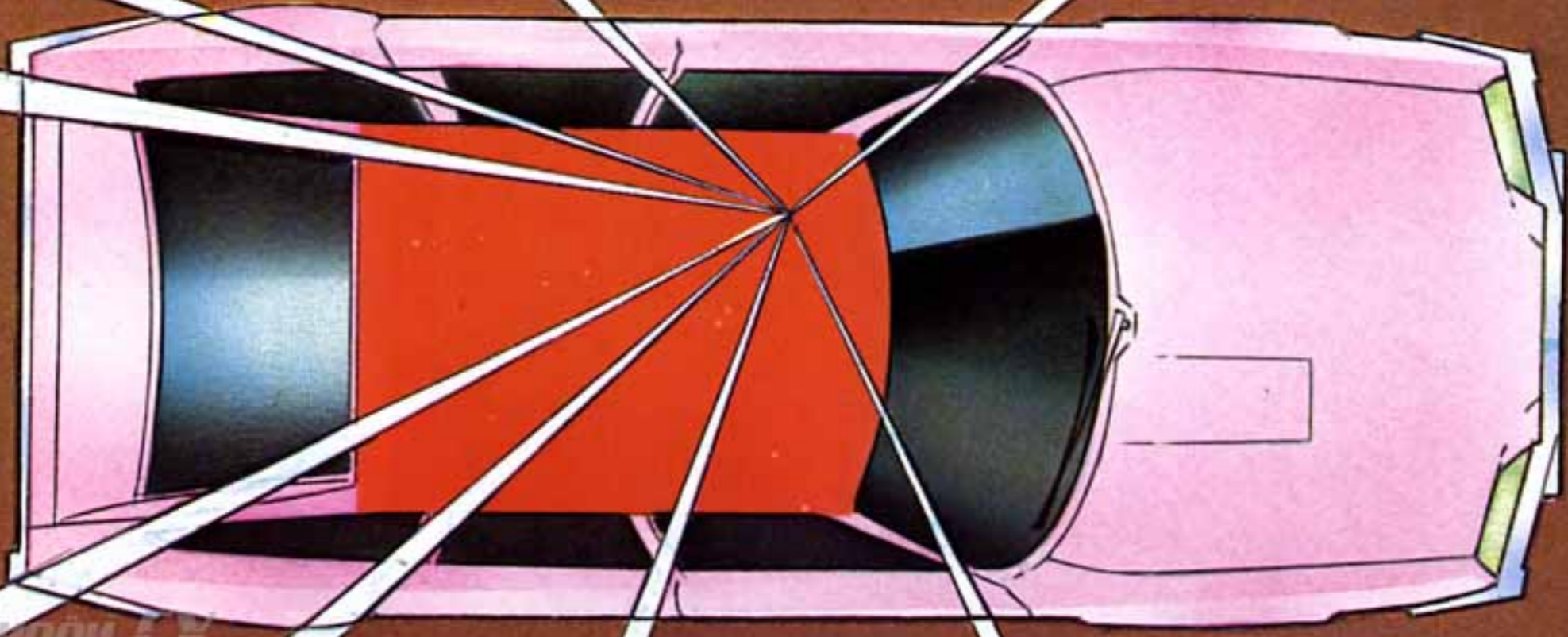

Mercedes-Benz EX



Un nouveau bien-être.

En CX, les passagers ignorent les irrégularités du sol, les défauts de revêtements, absorbés par la douceur et l'efficacité de la suspension hydropneumatique.

En CX, les passagers bien installés dans leur siège, ne subissent pas le contrecoup des variations de vitesse, même en cas d'accélération ou de freinage brusque, grâce à un dispositif anticabreur (à l'avant) et à la présence de barres stabilisatrices (avant et arrière).

En CX, les passagers découvrent un nouvel aspect du confort: le silence. Un silence qui résulte de l'architecture particulière de la CX: la coque et le châssis-cadre sont reliés par des liaisons élastiques, les "silence-blocs" qui réalisent l'isolement sonore de l'habitacle par rapport au moteur et aux organes mécaniques.

Mes Citroën CX

La suspension hydropneumatique, exclusivité de Citroën, est autant un facteur de sécurité qu'un élément de confort.

L'interaction du liquide (incompressible) et du gaz (compressible) améliore la tenue de route, contrôle les oscillations, évite le tressautement des roues (1).

Chaque roue est munie d'une sphère amortisseur qui joue avec plus d'efficacité et de douceur le rôle traditionnellement confié aux ressorts métalliques. L'amortissement s'opère lors du passage du liquide vers la sphère.

D'où la sensation de rouler sur une route idéalement lisse.

L'assemblage de la caisse au châssis par des silence-blocs, exclusivité de montage sur véhicule seulement, exclusivité CX, réalise une filtration à double étage, qui supprime les répercussions des bruits et vibrations (2).

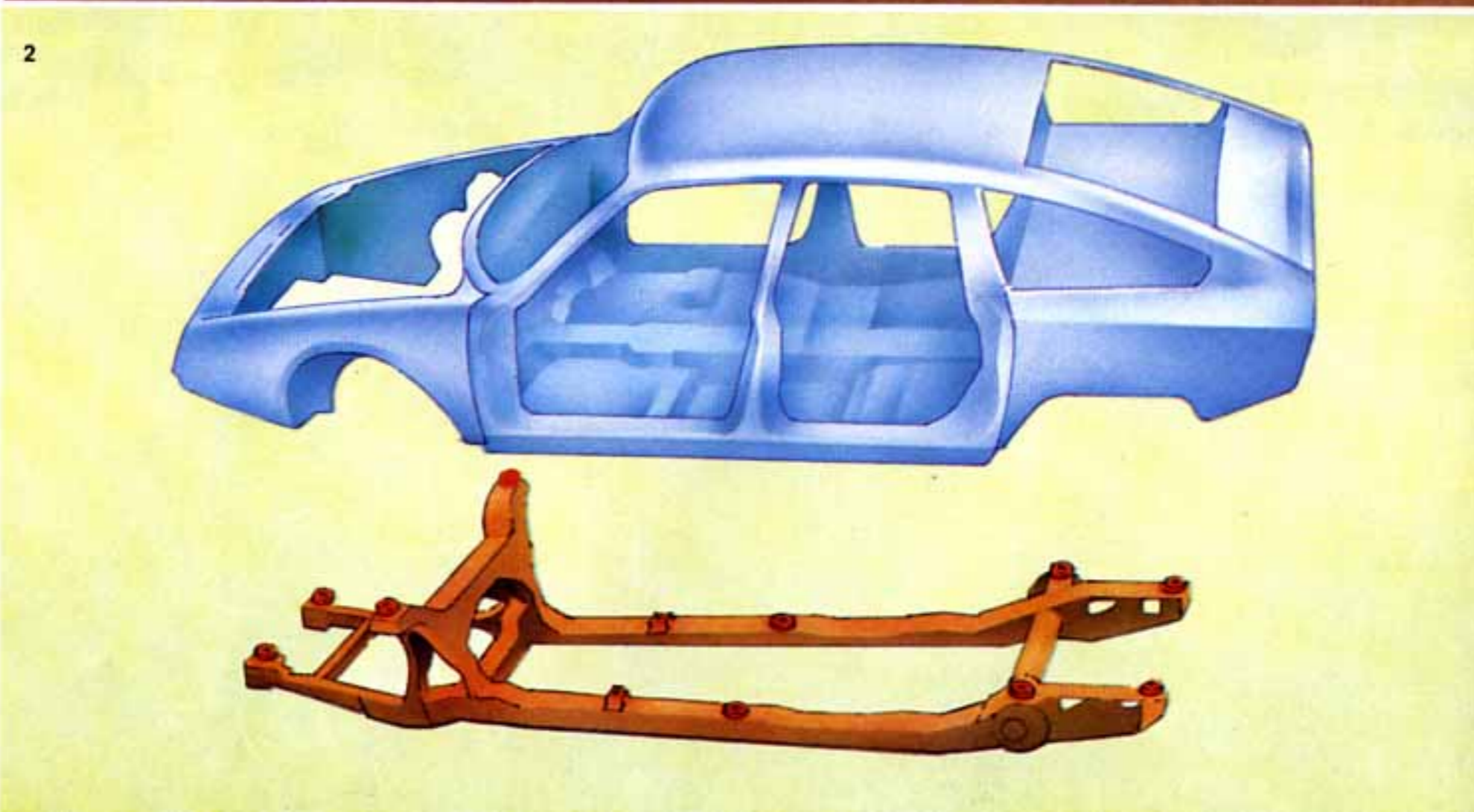
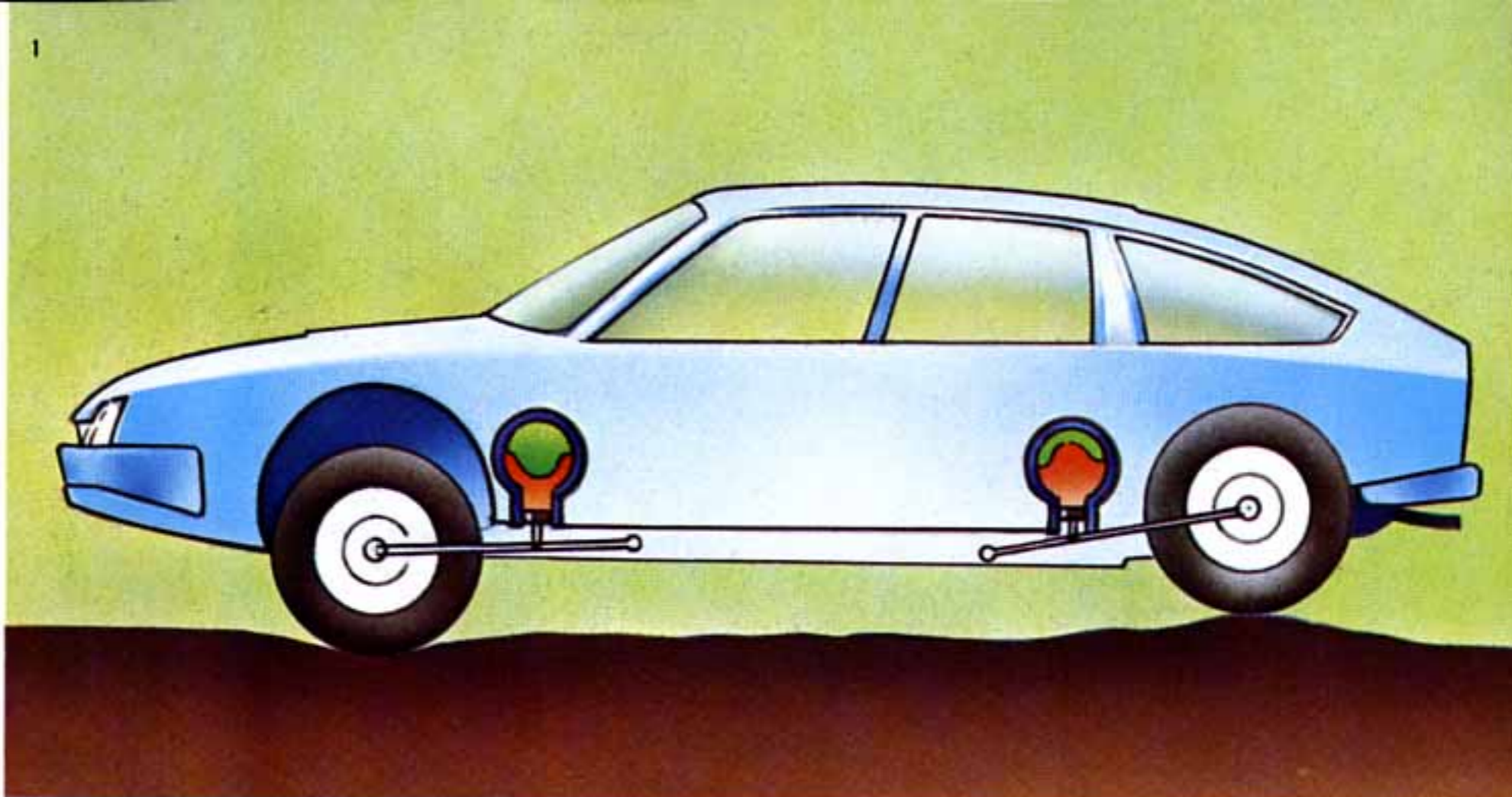

Mes Citroën CX



Mes Citroën CX



CX confort

L'espace.

Dans la CX, chaque occupant, parfaitement à son aise à l'avant comme à l'arrière, peut s'installer, détendu, pour de longues étapes.

Le remarquable rapport dimensions extérieures/volume intérieur a été obtenu par la disposition transversale du moteur et par le dessin du coffre incorporé qui présente un grand volume de rangement sans empiéter sur l'espace passagers.

Mes Citroën CX

La perfection.

Différente des autres voitures, indifférente aux modes, la CX doit son nom à l'élégance insolite de sa ligne, à ses qualités aérodynamiques.

Intérieurement, elle mêle le raffinement à l'ingéniosité, la recherche esthétique au détail pratique, pour le plaisir de ses passagers.

Une voiture belle, confortable, luxueuse, ne peut souffrir l'imperfection, aussi légère soit-elle. Après les multiples contrôles à tous les stades de sa fabrication, chaque CX doit subir victorieusement un examen très sévère qui porte sur un programme extrêmement complet.

Votre CX n'aura pas la plus légère tache sur sa robe.

La CX a obtenu le prix Style auto, dont le jury est composé de 107 spécialistes de la Carrosserie et du Design.

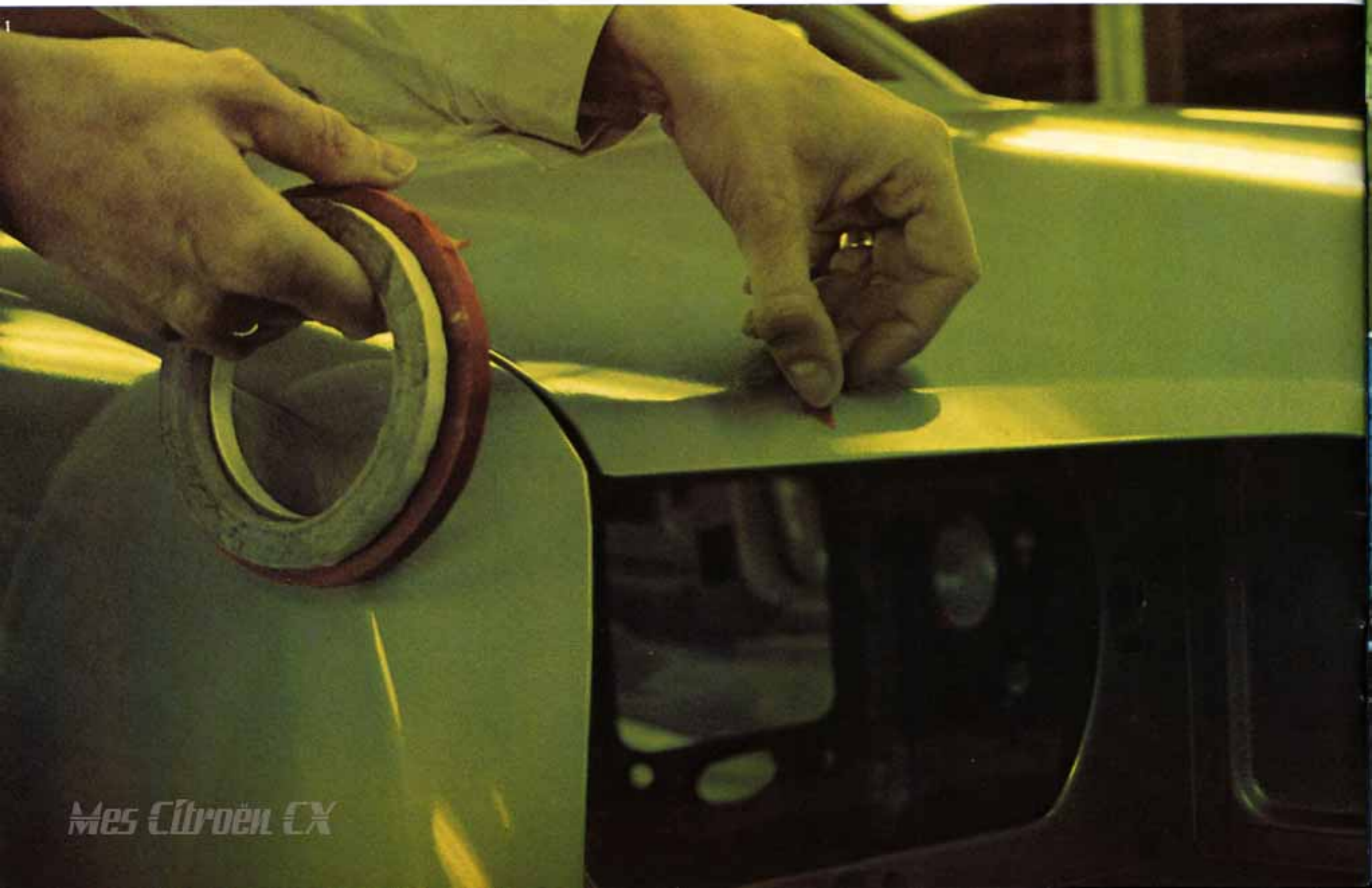

Mes Citroën CX

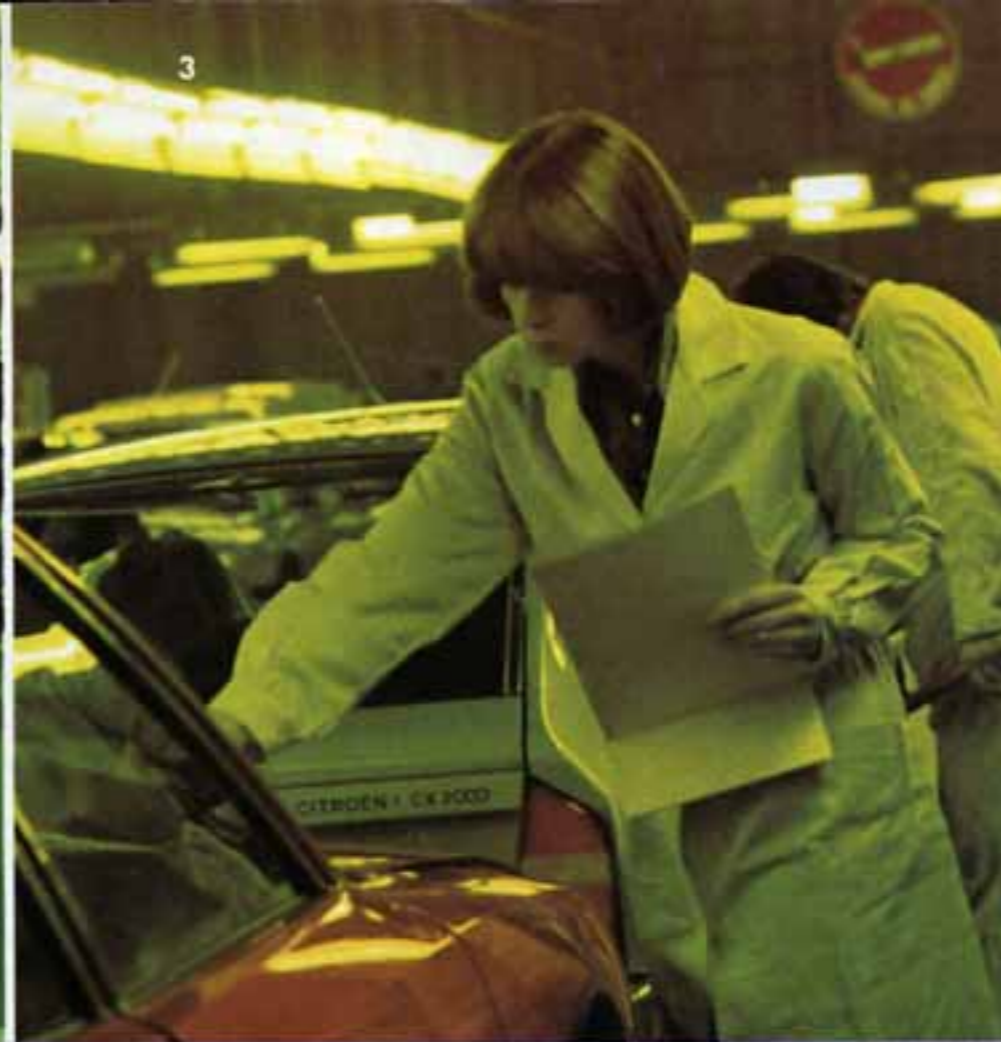

Les contrôles de peinture s'effectuent avec la même vigilance qu'à tous les autres postes et signalent les "défauts" souvent invisibles pour un œil profane (1).

La carrosserie ne doit pas présenter la plus légère irrégularité. Après divers contrôles et une ultime vérification "à la main", la tôle nue recevra un traitement phosphatant, appelé bondérisation (2).

Les opérations finales sont confiées à des équipes féminines sélectionnées pour leur habileté à déceler les moindres imperfections. 197 points de contrôle " finition " sont vérifiés avant qu'une CX obtienne son visa de sortie (3).

Chaque CX est plongée entièrement dans un bain anticorrosion. Ainsi, il n'est pas un mm² de tôle qui échappe à ce traitement protecteur qui agit par électrophorèse (4).

Suivent ensuite l'application d'une couche bitumineuse, de deux couches d'apprêt. Et enfin de deux couches de laque cuites au four.

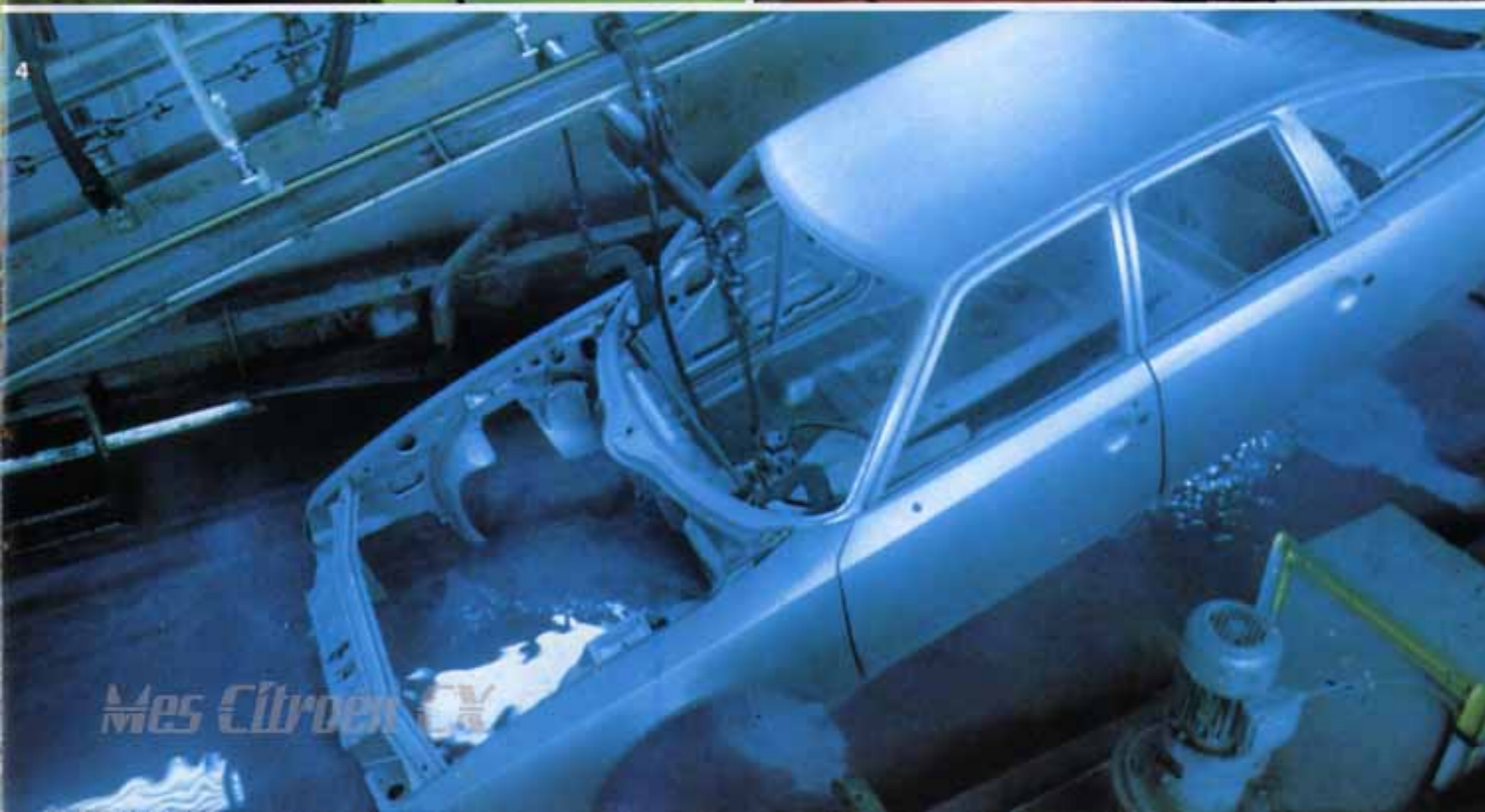

Mes Citroën CX

La personnalisation.

Citroën s'est donné pour règle d'offrir en série des modèles parfaitement équipés, et les options proposées sur les CX ne relèvent pas de la surenchère, mais de la liberté de choisir. A chacun ses préférences. C'est à vous qu'il appartient de décider, entre les modèles, les options, les accessoires, de

la personnalité de votre CX. Ceux-ci sont attribués par modèle dans le tableau des pages suivantes.

Boîte 3 rapports munie d'un convertisseur de couple hydraulique, la C-matic effectue automatiquement l'embrayage/débrayage quand le conducteur enclenche une vitesse. D'où

une conduite plus simple, plus détendue.

La C-matic offre deux styles de conduite. Il est possible de démarrer directement en seconde ou en troisième vitesse sans inconvénient.

Mais il est possible aussi de conduire plus sportivement comme avec une boîte manuelle, corvée d'embrayage exceptée. (1)

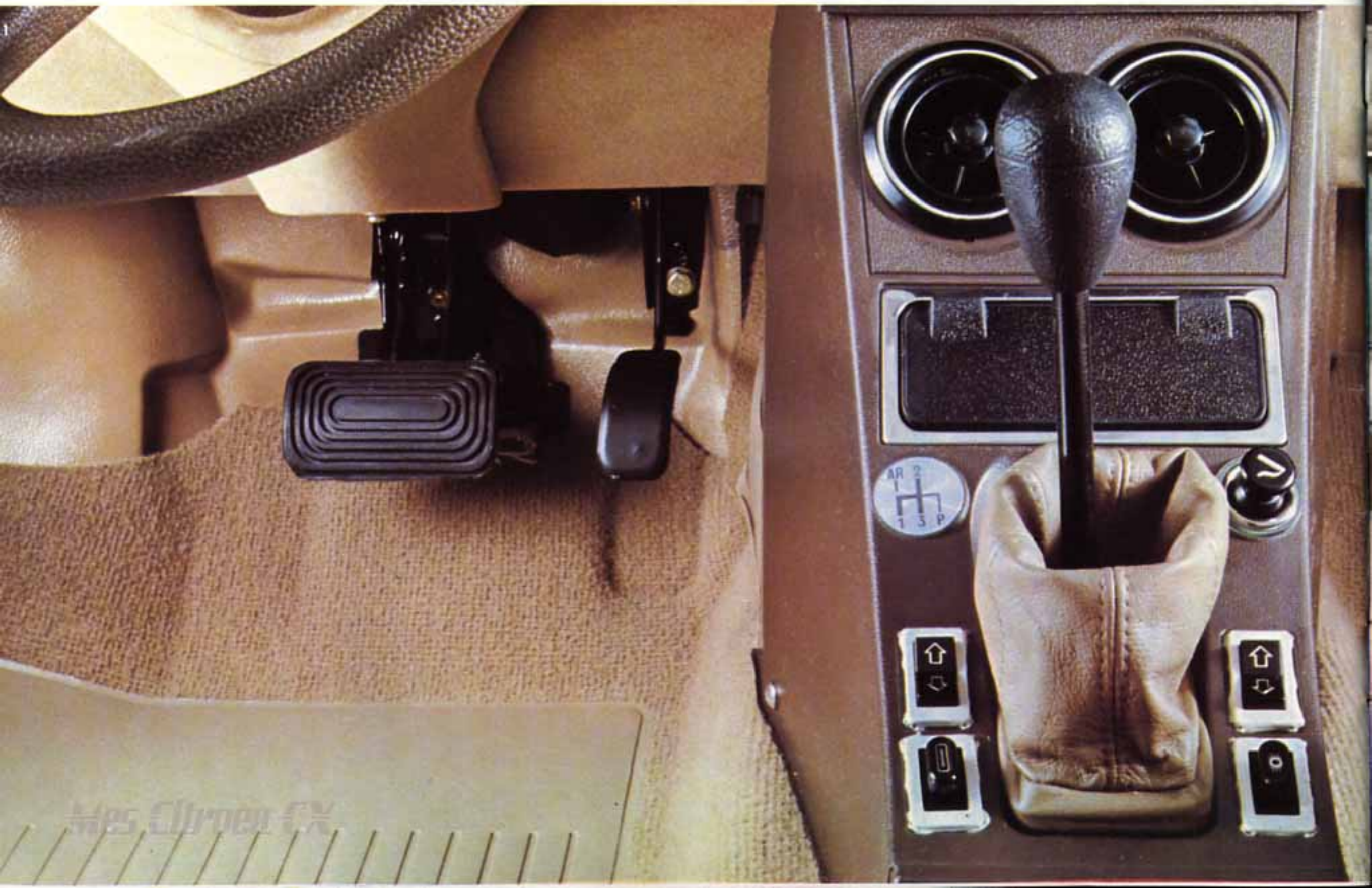

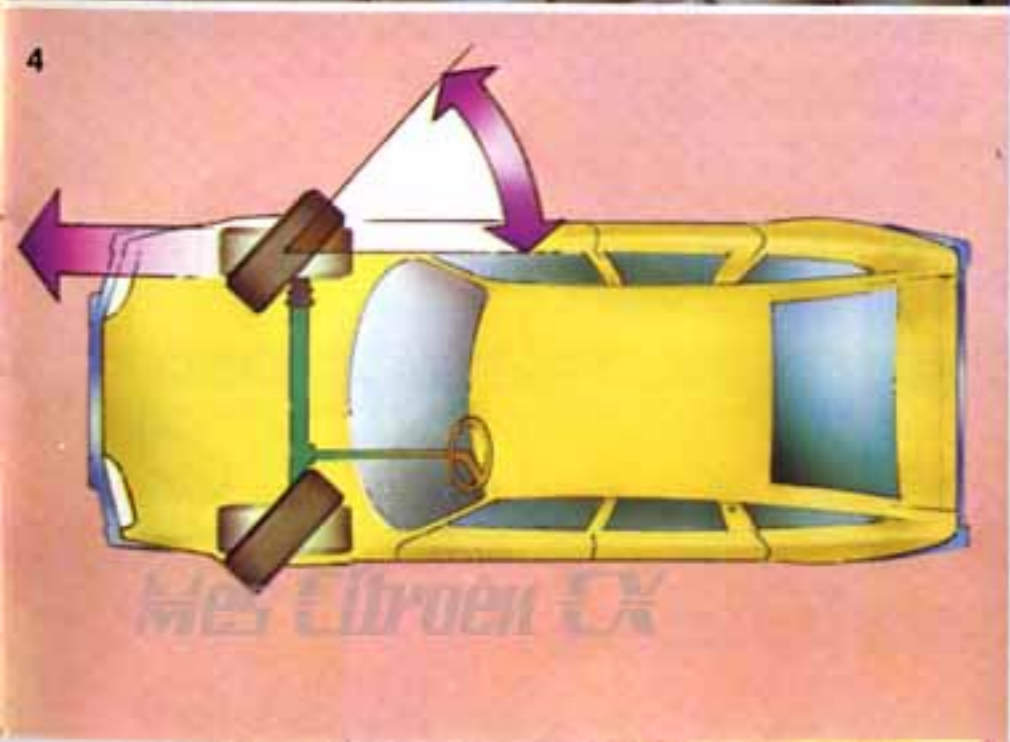

- Boîte mécanique 5 vitesses (sur SUPER et PALLAS)
- Garnissage des sièges en cuir.
- Climatiseur.
- Peinture métallisée.
- 2 appuis-tête réglables, amovibles, rendent l'étape plus confortable (2), (en option sur certains modèles).
- L'isother est un ensemble de dispositions destinées à accentuer l'isolation thermique du véhicule et comprenant :
 - un pare-brise teinté dégradé
 - des glaces teintées
 - l'isolation thermique du pavillon
 - l'isolation du caisson sous banquette arrière
 - deux rideaux à enrouleurs sur tablette arrière
 - deux pare-soleil latéraux aux portes arrière (3)

- Exclusivité Citroën, la Diravi fait preuve de la même efficacité, de la même maniabilité qu'il s'agisse de manoeuvres de parking, de circulation urbaine, de conduite rapide : l'assistance qu'elle apporte est modulée en fonction de la vitesse.

La Diravi accroît la sécurité : le braquage des roues s'effectue par servocommande, et le rappel des roues en ligne droite est assuré même sur une route boueuse, même sur la neige et le sable. (4).

La Diravi rend la conduite plus confortable : l'effort au volant est réduit et la démultiplication permet en 2 tours et demi de volant de passer d'un braquage extrême à l'autre.

Sécurité, confort, technicité, fiabilité, la Diravi est à tous les égards, très Citroën

- 3 mesures en musique : une antenne de toit plus 2 haut-parleurs intégrés dans les portes,
- un toit ouvrant à commande électrique ouvre encore plus largement sur le panorama (5)



Modeles
Berline Confort
CX 2000
CX D
Boite de vitesses mécanique

Tableau de bord
Totalisateur journalier
Jauge à carburant
Témoin minimum de réservoir
Montre électrique à quartz
Voyant de charge
Voyant de pression d'huile
Voyant de température d'huile
Voyant de température d'eau
Voyant de pression hydraulique
et de niveau du liquide de frein

Voyant d'usure des freins AV
Voyant de lanternes
Voyant de codes
Voyant de phares
Voyant de clignotants
Voyant de signal de détresse
Voyant de lunette AR chauffante
Voyant de starter (sauf Diesel)
Voyant de préchauffage pour Diesel
seulement



Berline Super
CX 2000
CX 2400
CX D
Boite de vitesses mécanique
C matic (2400 seulement)

Aux équipements énumérés ci-dessus, il convient d'ajouter :

Compte-tours électronique (sauf Diesel)
Voyant stop - bouton testeur
Voyant de frein à main
Jauge d'huile pneumatique



Berline Pallas
CX 2000
Boite de vitesses mécanique
CX 2400
Boite de vitesses
mécanique ou C matic
CX D
Boite de vitesses mécanique

Aux équipements énumérés ci-dessus, il convient d'ajouter :



Berline GTI
CX 2400 injection
Boite de vitesses mécanique

Aux équipements énumérés ci-dessus il convient d'ajouter :

Voyant de feux AR de brouillard
Voyant de starter
Thermomètre de température d'eau



Berline Prestige
CX 2400
Boite de vitesses mécanique
ou C matic
CX 2400 injection
Boite de vitesses mécanique

Aux équipements énumérés pour les Berlines Pallas, il convient d'ajouter :

Voyant de feux AR de brouillard
Thermomètre température d'eau



Break Confort
CX 2000
CX D
Boite de vitesses mécanique

Descriptif complémentaire aux équipements et options de la Berline Confort

Break Super-Familiale
CX 2400
CX D
Boite de vitesses mécanique

Descriptif complémentaire aux équipements de la Berline Super

Équipement de conduite	Équipement de confort	Équipement extérieur	Options
Rétroviseur jour et nuit Lunette AR chauffante Essuie-glace balai unique à 3 vitesses Lave-glace électrique Feux de recul Avertisseur sonore H.F. Commande de variations de garde au sol	2 Aérateurs centraux 2 Aérateurs latéraux Pulseur d'air à 3 vitesses 2 Pare-soleil AV orientables avec miroir de courtoisie et pochette porte-cartes Allume-cigares AV avec éclairage Cendrier AV avec éclairage 2 Cendriers AR Plafonnier central Interrupteur de feuillure/porte AV	Éclairage boîte à gants Boîte à gants verrouillable Crochets porte-vêtements aux places AR (sauf Isother) Ancrage pour ceintures AR Sièges AV séparés dossier inclinable Réglage longitudinal des sièges AV Garnissage mixte tissu simili des sièges Accoudoir central arrière Tapis de sol moquette	Éclairage du coffre AR Encadrements de glaces chromés Phare à iode Pare-brise super triplex Rétroviseur extérieur en aluminium anodisé
Avertisseurs à compresseur	Lève-glace électrique/porte AV Plafonnier central grand modèle (sauf si toit ouvrant) Antenne - 2 haut-parleurs/porte AV Ceintures à enrouleurs 3 points aux places AV Soufflets vide-poches sur dossier des sièges AV Moquette sur tablette AR Réglage en hauteur du siège-conducteur	Bande de caoutchouc/pare-chocs AR	C matic (sur CX 2400 seulement) Peinture métallisée Diravi Garnissage Boxline Isother Climatiseur (sauf Diesel) Toit ouvrant électrique Appui-tête aux places avant (accessoire) BV 5 vitesses (pour CX 2400 seulement)
Lecteur de cartes Rétroviseur extérieur gauche réglable de l'intérieur par commande électrique Éclairage de la serrure de clé de contact	Interrupteur de feuillure/porte AR 2 Plafonniers aux places AR Appui-tête aux places AV Finition bas de marche intérieure Cendrier AV en aluminium brossé Pavillon intérieur en PVC grain sable	Peinture métallisée Bande de caoutchouc sur crosses de pare-chocs AV et AR Enjoliveur de roue grand diamètre Embout d'échappement chromé Tôle d'habillage AR Baguettes latérales de protection Joncs de haut de porte, chromés Encadrements de glaces chromés Rétroviseur extérieur chromé	Sièges cuir Diravi Isother Climatiseur (sauf Diesel) C matic (pour CX 2400 seulement) BV 5 vitesses (pour CX 2400 seulement) Toit ouvrant électrique
Diravi Commande de phares antibrouillard	Appui-tête aux places AR	Feux AR de brouillard Phares antibrouillard Éclairage compartiment moteur Jonc de haut de porte noir mat Encadrement des glaces noir mat Déflecteur d'air sous tôle habillage AV	Sièges cuir Isother Climatiseur Toit ouvrant électrique Jantes en alliage léger
Diravi	Climatiseur 2 Pare-soleil latéraux AR orientables 2 Allume-cigares AR avec éclairage Lève-glace électrique/portes AR avec commandes sur console Appui-tête aux places AR Dragonne sur chaque pied milieu 2 haut-parleurs sur portes AR Garnissage tissu à pavés et boutons Isother sans glaces teintées ni pare-brise teinté dégradé 2 cendriers sur dos des sièges AV	Feux AR de brouillard Toit vinyl Éclairage compartiment moteur	Garnissage intérieur complet en cuir Pare-brise teinté dégradé et glaces teintées C matic (sur CX 2400 seulement) Pas d'option toit ouvrant
Combiné essuie-glace, lave-glace de lunette AR	Banquette AR rabattable	Rétroviseur extérieur droit en aluminium anodisé	Isother les rideaux AR sont remplacés par des pare-soleil latéraux aux glaces de custode
Combiné essuie-glace, lave-glace de lunette AR	Banquette AR rabattable Baguettes sur plan de chargement et sur dossier de banquette AR (sauf Familiale)	Rétroviseur extérieur droit en aluminium anodisé Baguettes latérales de protection	Isother les rideaux AR sont remplacés par des pare-soleil latéraux aux glaces de custode

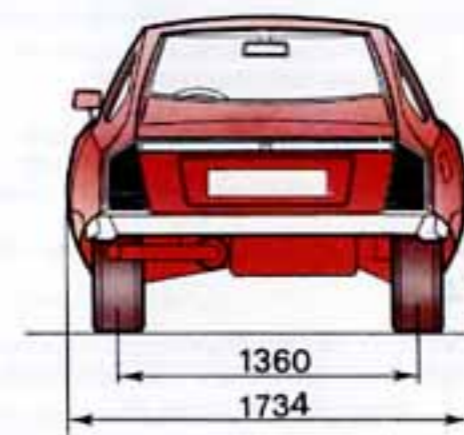
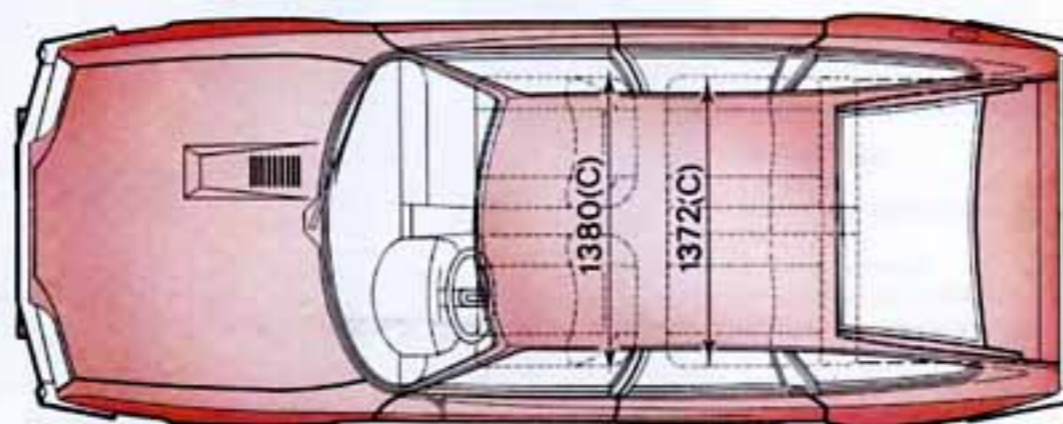
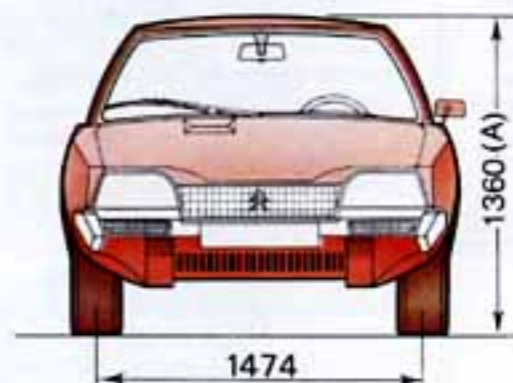
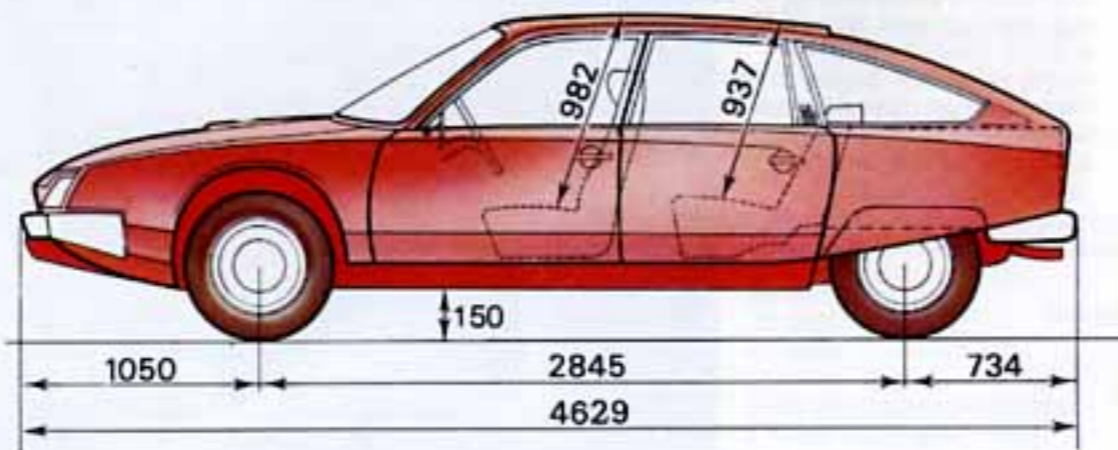

(A) à vide (C) largeur aux bandeaux

DONNEES TECHNIQUES

Moteur	2000	2400	2400 Injection	2200 Diesel
Nombre de cylindres	4 cylindres en ligne			
Alésage x course en mm	86 x 85,5	93,5 x 85,5	93,5 x 85,5	90 x 85,5
Cylindrée en litres	1,985	2,347	2,347	2,175
Rapport volumétrique	9/l	8,75/l	8,75/l	22,25/l
Refroidissement	par eau et ventilateur électrique à thermostat		2 ventilateurs électriques à thermostat	
Batterie 12 V	225/45 Ah	275/55 Ah	300/60 Ah GTI 350/70 Ah Prestige	440/88 Ah
Alternateur	1008 W (72 Ah)		1120 W (80 Ah)	1008 W (72 Ah)
Puissance maxi DIN (ch) correspondant à tr/mn	102 à 5 500	115 à 5 500	128 à 4 800	66 à 4 500
Couple maxi DIN (mkg) correspondant à tr/mn	15,5 à 3 000	18,3 à 2 750	20,1 à 3 600	12,8 à 2 750
Capacité du réservoir de carburant en litres	68			

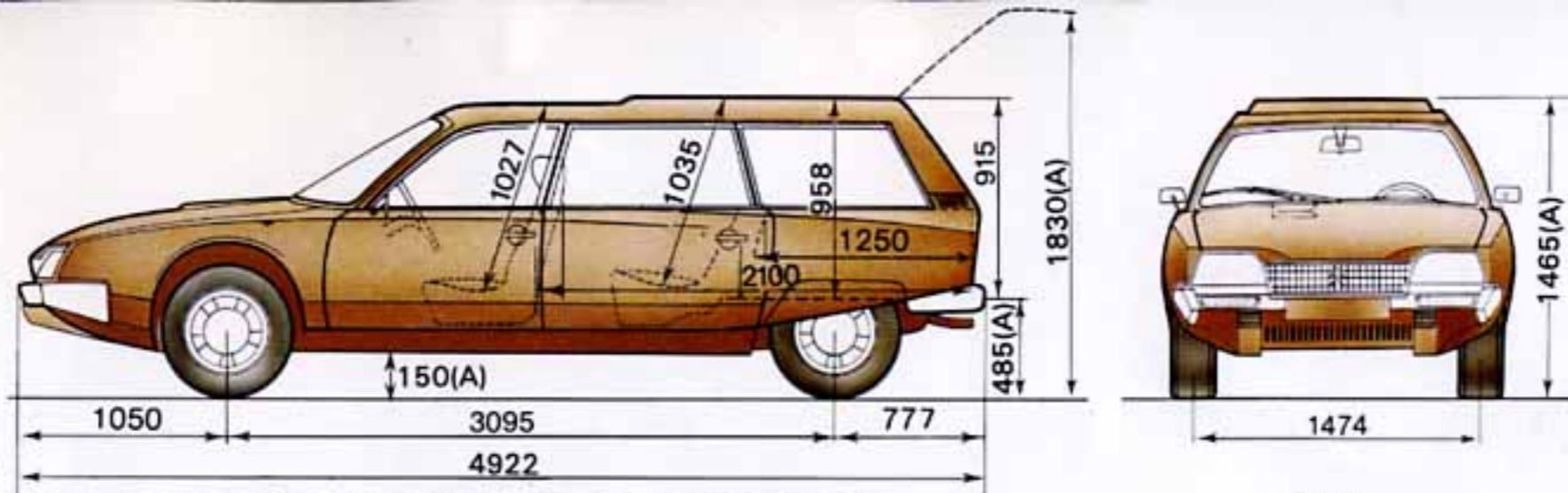

Volume total du coffre : 1163dm³ Banquette AR rabattue 2128 dm³.

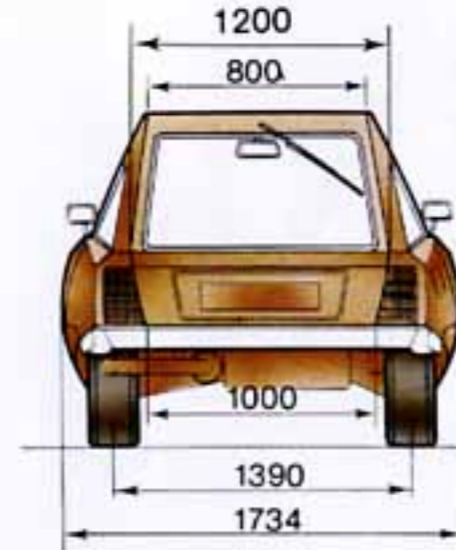
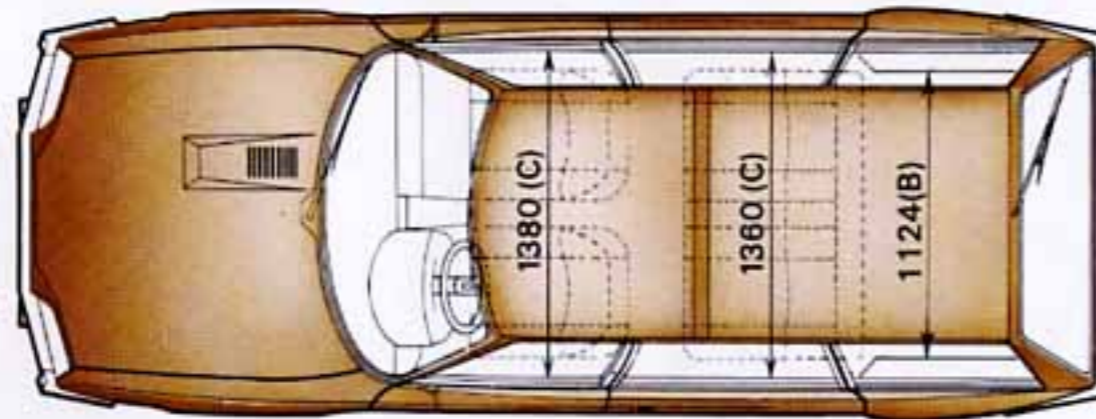

(A) Moteur tournant (B) entre passage de roues
(C) largeur aux bandeaux

CONSOMMATIONS EN LITRES

PERFORMANCES

PNEUMATIQUES

	CONSOMMATIONS EN LITRES			PERFORMANCES			PNEUMATIQUES	
	90 km/h	120 km/h	Circuit urbain	Vitesse maximale en km/h	Départ arrêté 0 à 400 m 0 à 1000 m en secondes		Direction mécanique	DIRAVI
Berline 2000 Boite 4 v	8,2	10,2	14,2	174	18"3	34"4	AV 185 SR - 14 XZX AR 175 SR - 14 XZX	AV 185 HR - 14 XVS AR 175 HR - 14 XVS
Break 2000 Boite 4 v	8,4	10,8	14,2	171	19"3	35"8	185 SR - 14 XZX	185 HR - 14 XVS
Berline 2400 Boite 4 v	8,3	10,5	14,5	181	17"5	32"7	AV 185 HR - 14 XVS AR 175 HR - 14 XVS	AV 185 HR - 14 XVS AR 175 HR - 14 XVS
Berline 2400 Boite 5 v	7,1	9,4	15,2	180	17"9	32"9	AV 185 HR - 14 XVS AR 175 HR - 14 XVS	AV 185 HR - 14 XVS AR 175 HR - 14 XVS
Berline 2400 C Matic	9,1	11,5	14,9	177	19"	34"7	AV 185 HR - 14 XVS AR 175 HR - 14 XVS	AV 185 HR - 14 XVS AR 175 HR - 14 XVS
Break 2400 Boite 4 v	9,2	11,5	14,8	174	18"	33"9	185 SR - 14 XZX	185 HR - 14 XVS
Berline 2400 Inj. B. 5 v	8,1	10,1	15,2	189	17"1	31"9		185 HR - 14 XVS
Prestige 2400 Boite 4 v	8,9	11,0	14,8	181	18"1	33"6		185 HR - 14 XVS
Prestige 2400 Inj. B. 5 v	7,6	9,7	14,6	190	17"6	32"7		185 HR - 14 XVS
Berline D Boite 4 v	6,3	8,4	10,0	146	21"8	40"4	AV 185 SR - 14 XZX AR 175 SR - 14 XZX	AV 185 SR - 14 XZX AR 175 SR - 14 XZX
Break D Boite 4 v	6,4	8,8	10,0	144	22"8	42"	185 SR - 14 XZX	185 SR - 14 XZX

Mes Citroën

Les mesures de consommation ont été effectuées par les Laboratoires de l'union Technique de l'Automobile, du Motocycle et du cycle (UTAC) conformément à l'Arrêté du Ministère de l'Equipement du 7 mars 1975.

LE RESEAU CITROËN

Il compte aujourd'hui plus de 5.500 agences, concessions et succursales en France et 4.000 en Europe de l'Ouest. Ainsi, où que vous soyez avec votre Citroën, vous serez toujours assisté.

BAREME DES TEMPS

Pour éviter toute mauvaise surprise, vous trouverez dans votre voiture un extrait du barème des temps vous

indiquant le temps de facturation des travaux les plus courants. Ce barème est valable dans tout le réseau Citroën.

CONTROLE ELECTRONIQUE

Pour une somme modique, un ensemble d'appareils électroniques vous permet de faire vérifier scientifiquement l'état de santé de votre voiture, et établit rapidement un diagnostic infaillible.

SERVICE RAPIDE

Chaque concession, chaque succursale possède pour les interventions de courte durée, une équipe de techniciens hautement qualifiés et affectés à ces travaux.

SERVICE DIESEL CITROËN

Citroën fabrique depuis longtemps des moteurs Diesel et depuis longtemps il existe chez Citroën un service DIESEL. Aujourd'hui, pour la totale satisfaction

des usagers de CX Diesel, de nouvelles équipes, spécialistes de ce véhicule ont reçu une formation appropriée.

PLAN DE FINANCEMENT

Citroën vous proposera un plan de financement adapté à vos possibilités financières. Dans ce domaine également, vous bénéficierez de son expérience, notamment avec ECOPLAN, location longue durée.

 **AGENCE CITROËN**
MECANIQUE AUTO
PARES-BRISE
Michel COUVIDOUX
33740 ARÈS
Téléph. : 82.21.90 - 82.21.89

Mac Citroën CV

Les renseignements concernant les aménagements et les caractéristiques techniques sont donnés à titre indicatif. Cette publication n'est pas contractuelle. La Société Citroën se réserve le droit de modifier sans préavis certains aspects, caractéristiques techniques et aménagements de ses produits dans un souci d'amélioration constante.

CITROËN  préfère **TOTAL**

8-77 roux 1993 - Carzac Imprimé en France
P. Paris B 642050900 - Siret 642050900
75707 Paris Carley 15 - P. Paris B 642050900 - Siret 642050900